

Доклад

О ходе работ по созданию
отечественного оборудования
систем подводной добычи
углеводородов

ОКР «Шлангокабель»

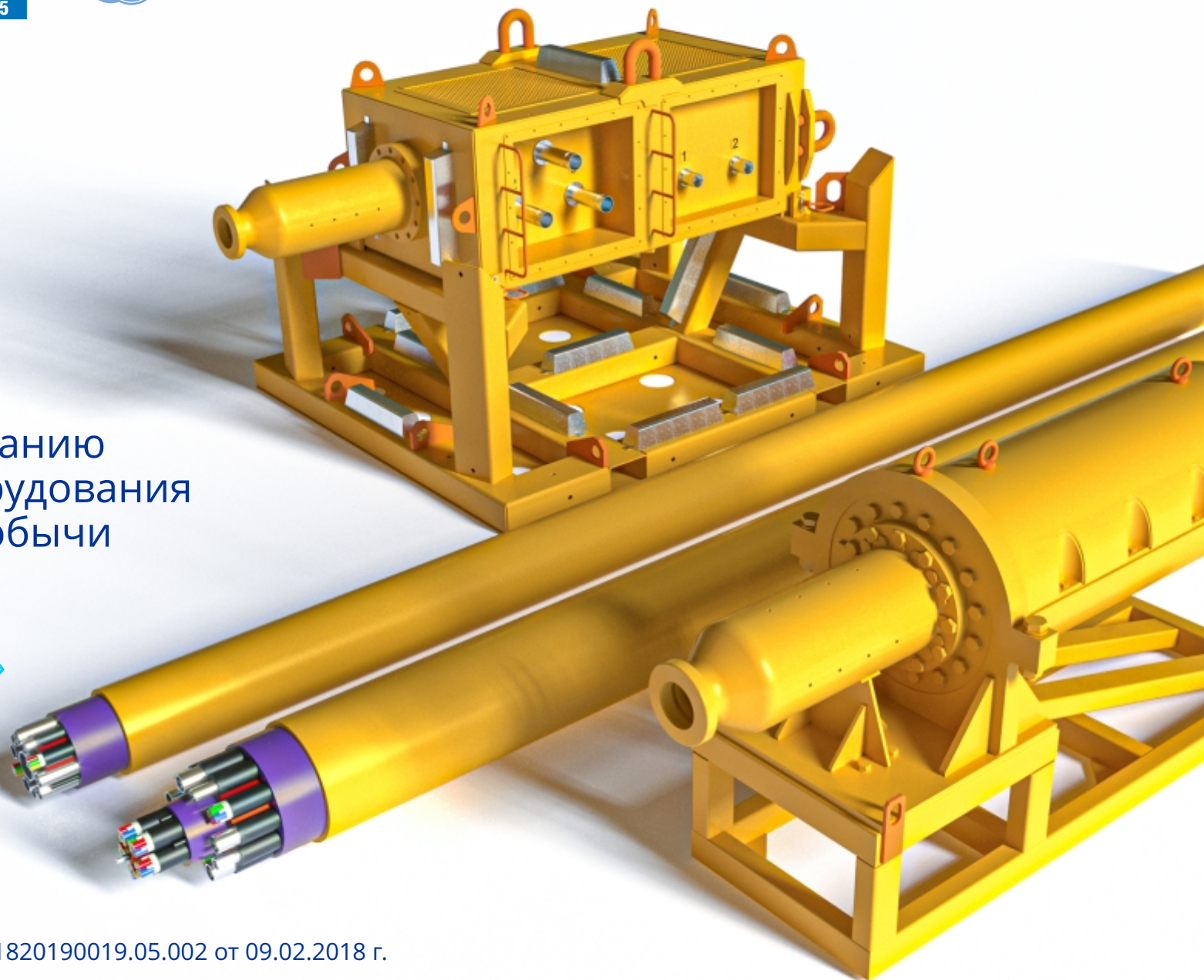

Разработка проектной документации

В рамках ОКР АО «НИИРПИ», совместно с ООО «НИИ «Севкабель», АО «ПК «ОборонТех» и ООО «Газпром 335», разработали:

1. Эскизный и технический проекты, а также комплект РКД на 11 шлангокабелей требуемых типов:

- Основные шлангокабели (2 типа)
- Внутрипромысловые шлангокабели (2 типа)
- Шлангокабелей для системы ремонта и заканчивания скважин (3 типа)

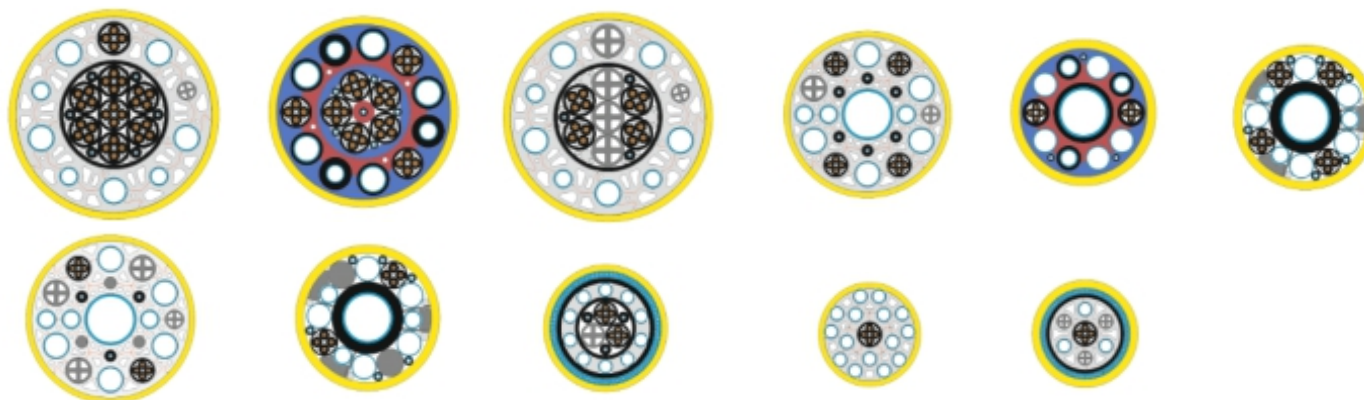

2. Эскизный и технический проекты, а также комплект РКД на оборудование для транспортировки и монтажа шлангокабелей:

- Вертикальный барабан для внутрипромыслового шлангокабеля
- Горизонтальное карусельное устройство для основного шлангокабеля
- Буй для монтажа ГОУШ
- Ограничитель изгиба шлангокабеля

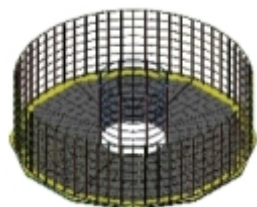
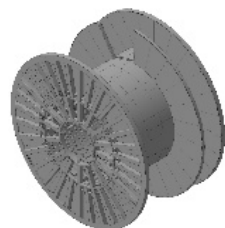

Разработка проектной документации

3. Эскизный и технический проекты, а также комплект РКД на требуемые типы окончных устройств:

- Головка окончного устройства шлангокабеля (ГОУШ)
- Блок окончного устройства шлангокабеля (БОУШ)
- Надводное вытягивающее устройство шлангокабеля (НОВУШ)
- Линейный соединитель основного шлангокабеля (ЛСОШ)
- Модуль распределения основного шлангокабеля (МРОШ)

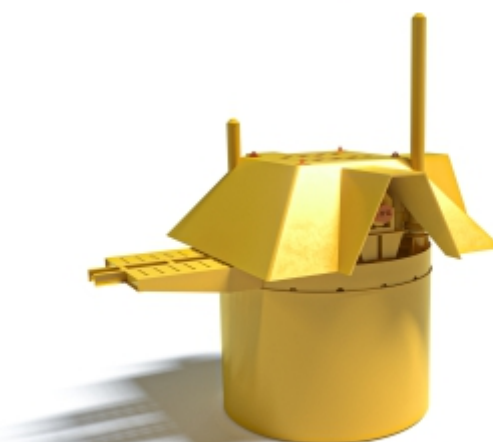
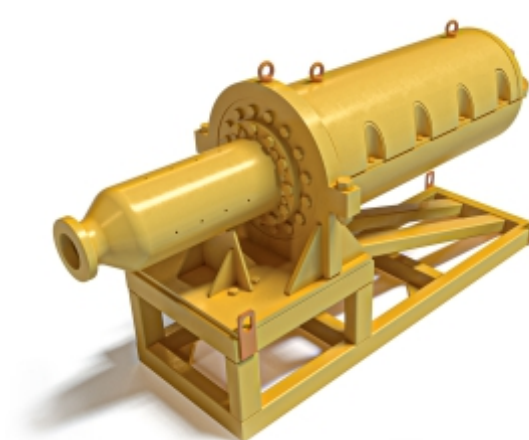
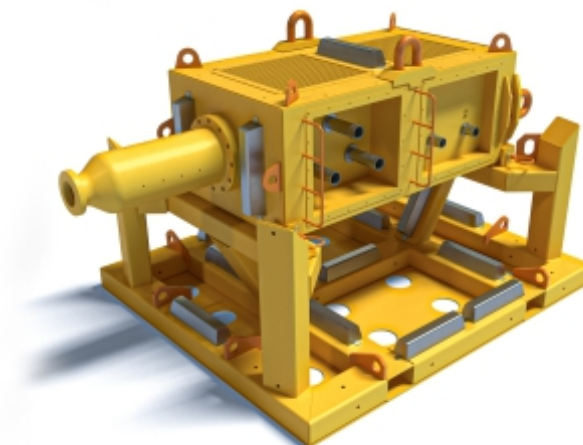
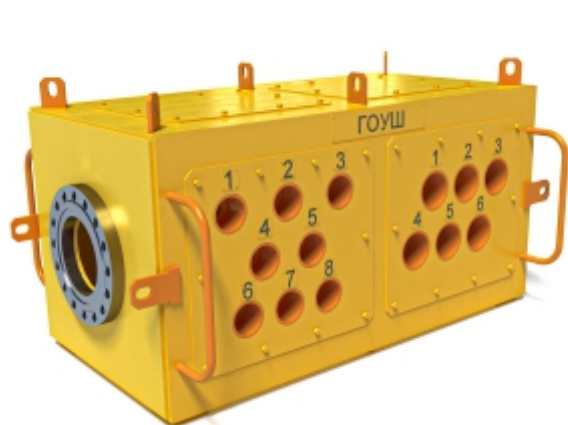

Изготовление опытных образцов



АКЦИОНЕРНОЕ ОБЩЕСТВО
ОБОРОННЫЕ ТЕХНОЛОГИИ
ПРОИЗВОДСТВЕННАЯ КОМПАНИЯ

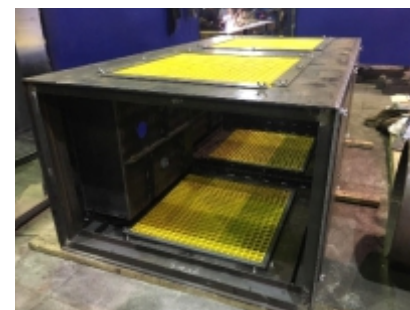

Освоенные новые технологии – шлангокабели

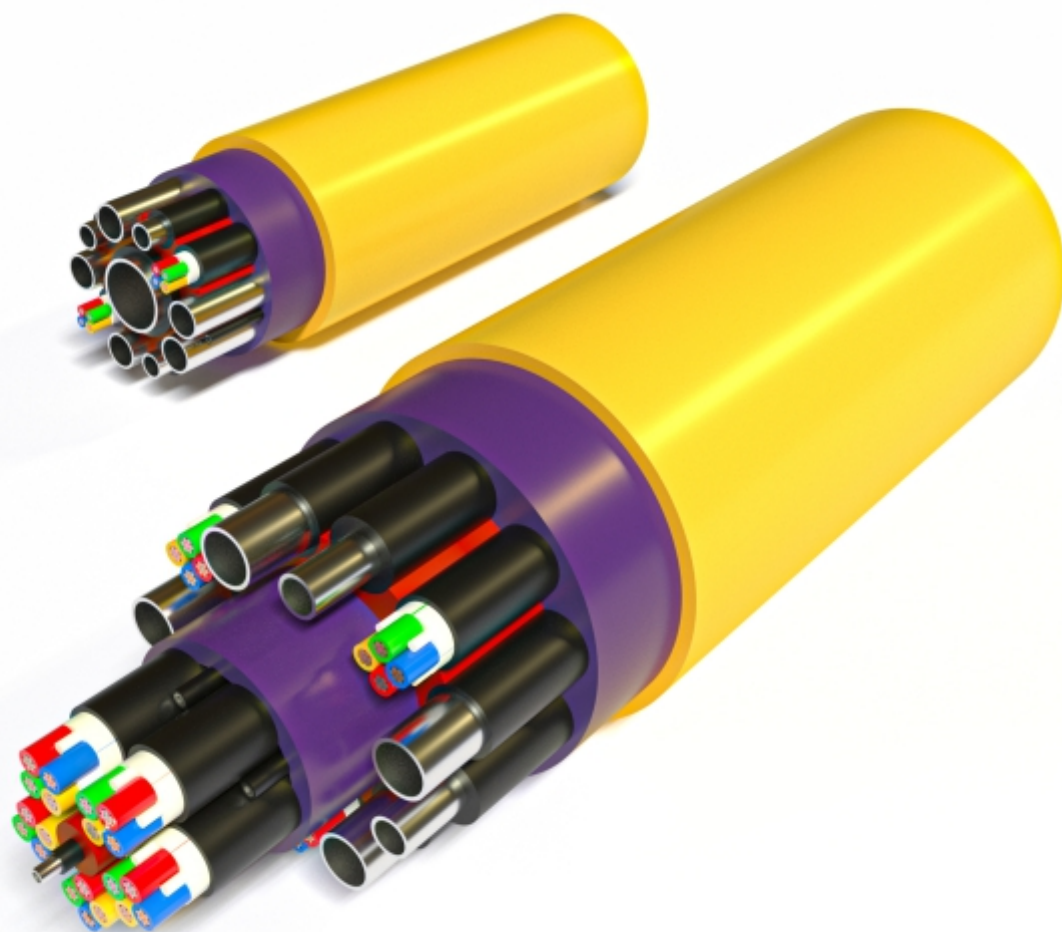

Разработаны и изготовлены отечественные электрические и оптоволоконные кабели для подводного применения в составе шлангокабелей, не уступающие импортным аналогам (ООО «Холдинг Кабельный Альянс» и ООО «ИНКАБ»)

Технология совместной скрутки электрических и оптоволоконных кабелей с гидравлическими трубами высокого давления диаметрами до 1,5" из стали Super Duplex 25Cr (UNS S32750)

Технология экструдирования единого профильного заполнителя из отечественных высокопрочных пластиков, являющегося оболочкой для промежуточной скрутки

Освоенные новые технологии – оконечные устройства

Технология сварки гидравлических труб высокого давления из двухфазных нержавеющих сталей марки SuperDuplex

Разработаны и изготовлены отечественные электрические и оптические соединители для обеспечения возможности проведения оперативного ремонта поврежденного шлангокабеля в судовых условиях

Технология применение конструктивных элементов из армированного стеклопластика, обеспечивающих общее снижение веса конструкции без ущерба прочностным характеристикам

Изготовление ограничителя изгиба шлангокабеля и буя обеспечения плавучести из отечественных материалов (полимерные композитные пластики), не уступающих зарубежным аналогам.

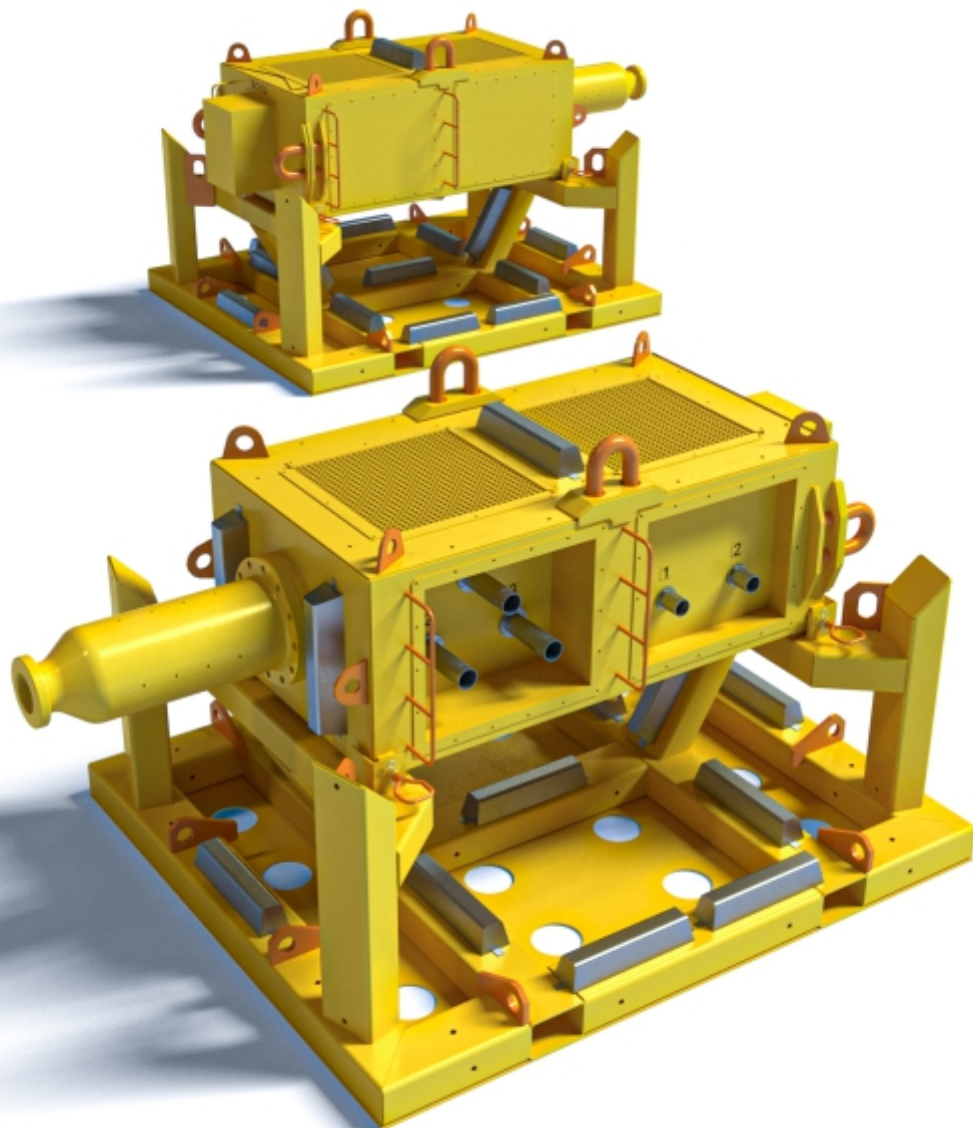

Освоенные комплектующие



В рамках ОКР выполнены разработка и изготовление всех комплектующих:

ШЛАНГОКАБЕЛИ:

- Оболочка шлангокабеля и филлеры (ООО «НИИ «Севкабель»)
- Электрические кабели (ООО «Холдинг Кабельный Альянс»)
- Оптоволоконные кабели (ООО «ИНКАБ»)
- Универсальные концевые заделки шлангокабелей (АО «ПК «ОборонТех»)
- Ограничитель изгиба (АО «ПК «ОборонТех»)
- Гидравлический соединитель MQC (ООО «Гусар Новые технологии», АО «Бриг»)

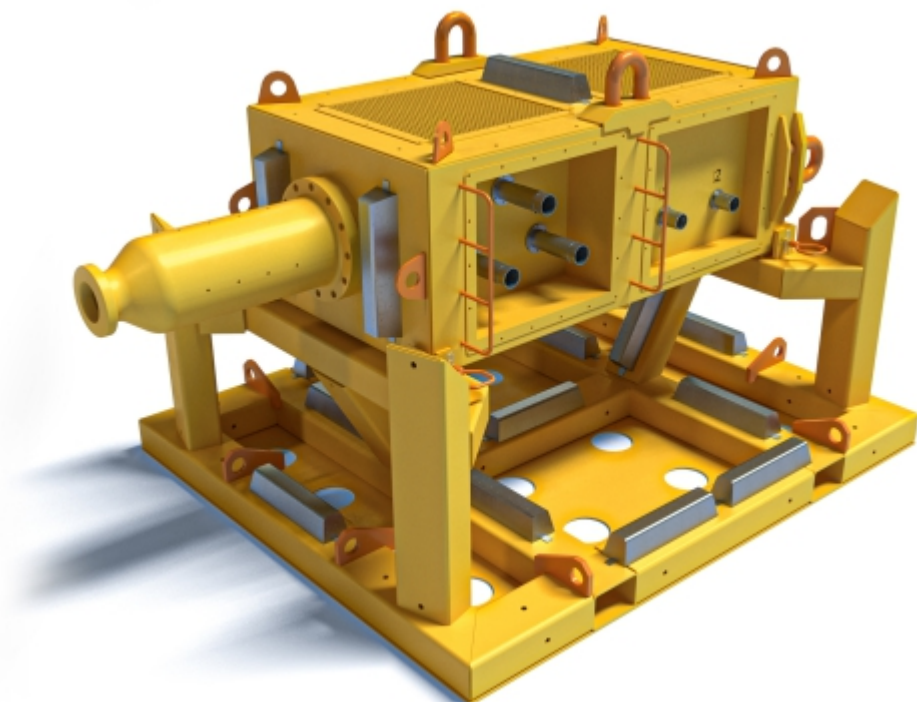

В рамках ОКР выполнены разработка и изготовление всех комплектующих:

ОКОНЕЧНЫЕ УСТРОЙСТВА:

- Рамные и корпусные конструкции (отечественные стали)
- Подводные электрические и оптоволоконные соединители (сухой монтаж) для ЛСОШ (АО «ПК «ОборонТех»)
- Подводные электрические соединители (монтаж под водой)(АО «ПРОМТЕХ-Дубна», разработаны в рамках ОКР «Системы управления СПД»)
- Подводные оптоволоконные соединители (монтаж под водой)(АО «ПРОМТЕХ-Дубна», разработаны в рамках ОКР «Системы управления СПД»)
- Буй для ГОУШ (АО «ПК «ОборонТех»)
- Многоканальные соединители MQC и быстроразъемные гидравлические соединители (БРС)

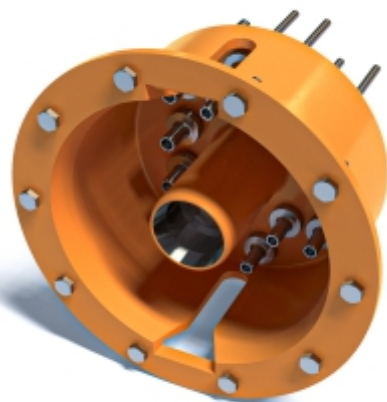



Акционерное общество
«Научно-исследовательский институт резиновых покрытий и изделий»
г. Санкт-Петербург, Нарвский пр., 22, лит. «А», пом. 13-Н 8 (812) 339-94-59
8 (812) 339-94-69

E-mail: niirpi@niirpi.com